

Discovery 1100Series

Outdoor-Küche

Montage- und Betriebsanleitung

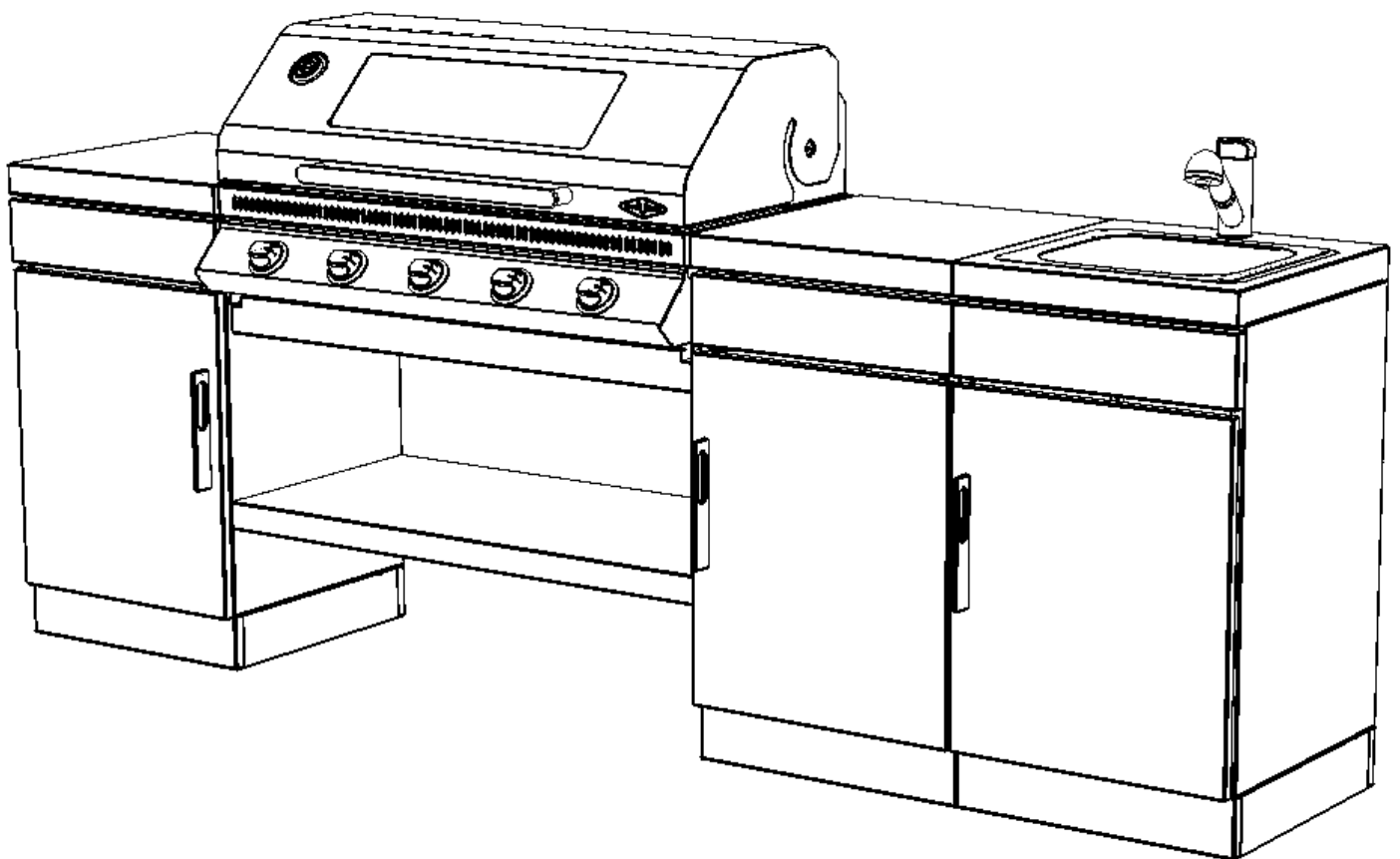

Eignet sich für die Modelle:

1100s
1100e
1100

3, 4 oder 5 Brenner

NUR FÜR DEN GEBRAUCH

Für

ALLE MODULE



Serious Barbecues

Inhalt*

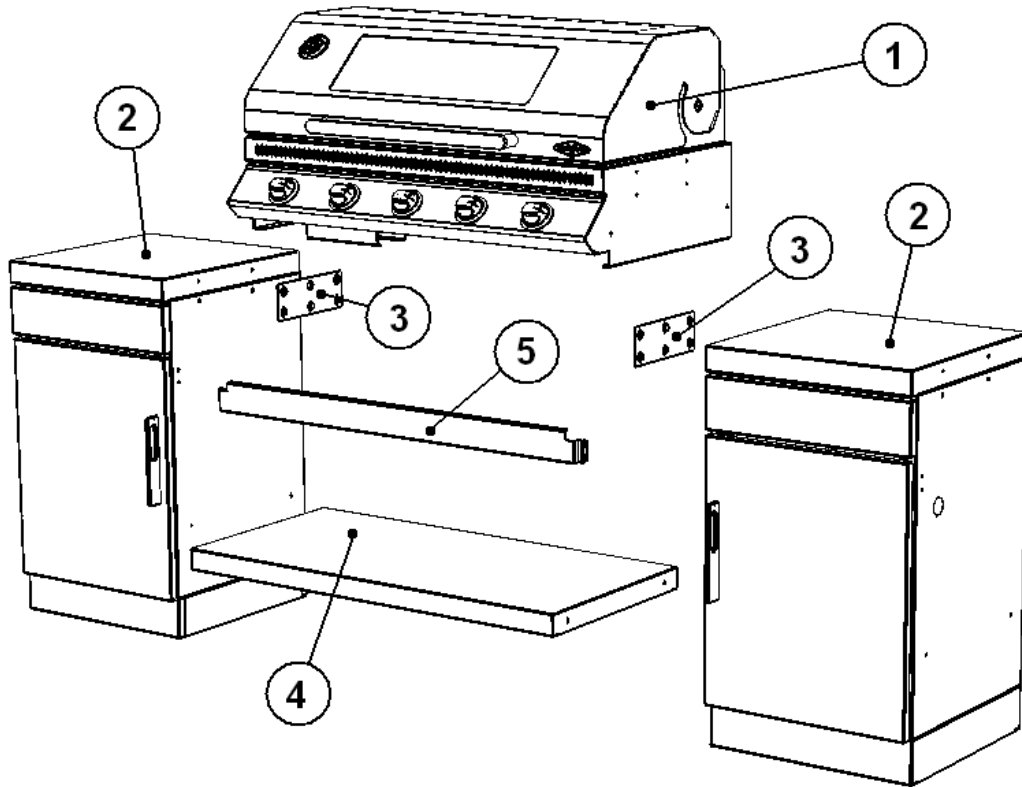

Hauptbestandteile

Pos.	Anz.	Beschreibung	Kar- ton s
1	1	Grill mit Haube der 1100er-Serie	1
2	2	Standardschrank	2
3	2	Hitzeschild-Abstandhalter	1
4	1	Bodenplatte	
5	1	Frontschutzblende	

Inhalt des Schraubenpakets**

Pos.	Anz.	Beschreibung
A	4	Schraube M6 x 30
B	4	Schraube M6 x 12
C	4	Schraube M4 x 10
D	8	Faser-Unterlegscheibe
E	4	Mutter M6
F	1	Gummitülle
G	8	Mittlerer Kunststoffstopfen
H	8	Kleiner Kunststoffstopfen
I	2	Große Kunststoffabdeckung
J	1	Innensechskantschlüssel

* Das Bild und die Montageanleitung beziehen sich auf

die Grundkonfiguration der Outdoor-Küche.

Falls Sie zusätzliche Module erworben haben, finden Sie ab Seite 6 in dieser Anleitung die dazugehörigen Montageanleitungen für den Zusammenbau und den Einbau der Module in diese Outdoor-Küche.

Woodland Home Products
 3-5 Birmingham Av, Chester Hill, NSW, Australia, 2162
 Telefon: +61-2-9724-8888
 Fax: +61-2-9724-8899
 E-Mail: mail@beefeaterbbq.com
 Website: www.beefeaterbbq.com

Bewahren Sie diese Anleitung zum späteren Nachschlagen an einem sicheren Ort auf.

Montageanleitung für die Outdoor-Küche der 1100er-Serie

Wichtiger Hinweis: Der Zusammenbau lässt sich leichter bewerkstelligen, wenn die Outdoor-Küche auf dem Rücken liegt, denn dann müssen die einzelnen Bauteile nicht mühsam in der Luft gehalten werden. Nach Abschluss des Zusammenbaus kann die gesamte Outdoor-Küche wieder problemlos aufgerichtet, nivelliert und fertiggestellt werden. Falls Sie sich für diese Verfahrensweise entscheiden, sollten Sie sämtliche losen Teile aus den unterschiedlichen Komponenten entfernen und die Outdoor-Küche mit der Rückwand auf eine gepolsterte, ebene Fläche in der Nähe des vorgesehenen Standorts legen.

1. Schritt

4 x „B“, 4 x „E“, 8 x „D“

	<p>Nehmen Sie die Haube ab und entfernen Sie sämtliche losen Teile aus dem Grill, bevor Sie ihn auf den Rücken legen. Befestigen Sie auf beiden Seiten des Grills je einen Hitzeschild-Abstandhalter mit 2 kurzen Schrauben und Muttern.</p>

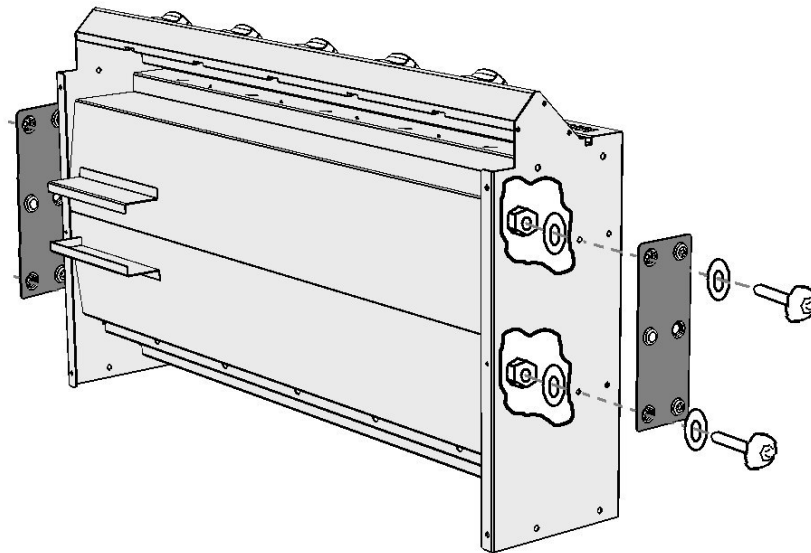

2. Schritt

4 x „A“, 4 x „E“, 8 x „D“

	<p>Positionieren Sie die 2 Schränke auf beiden Seiten des Grills, um sie am Grill zu befestigen. Stecken Sie hierzu 2 Schrauben durch die 2 noch freien Löcher in den Hitzeschild-Abstandhaltern auf beiden Seiten. Befestigen Sie die Schrauben mit Muttern.</p>

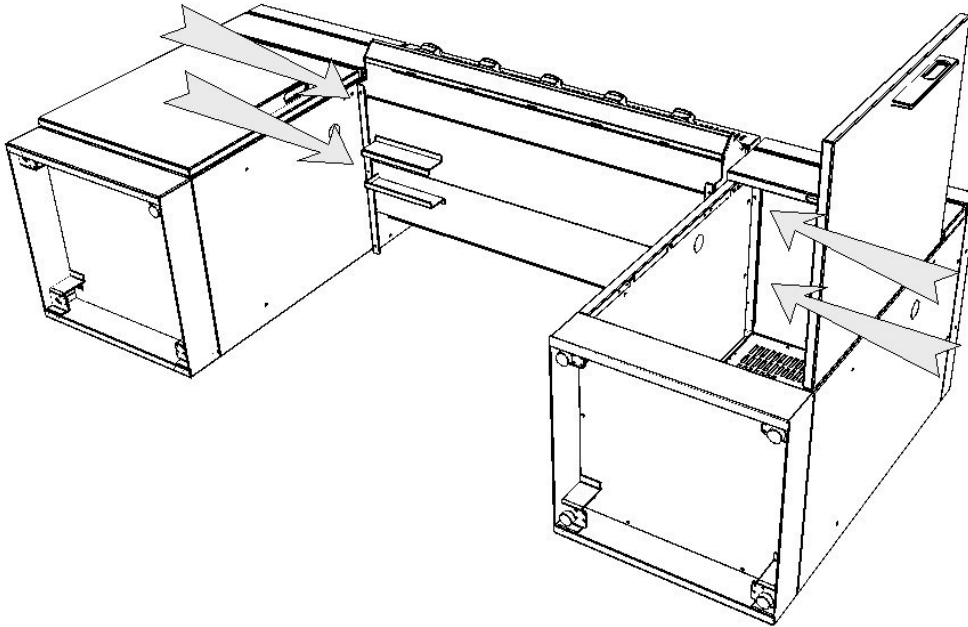

3. Schritt

4 x „D“, 4 x „B“, 1 x „F“

	<p>Montieren Sie die Bodenplatte in der dafür vorgesehenen Position. Richten Sie danach die ganze Outdoor-Küche auf. Montieren Sie die Gummitülle.</p>

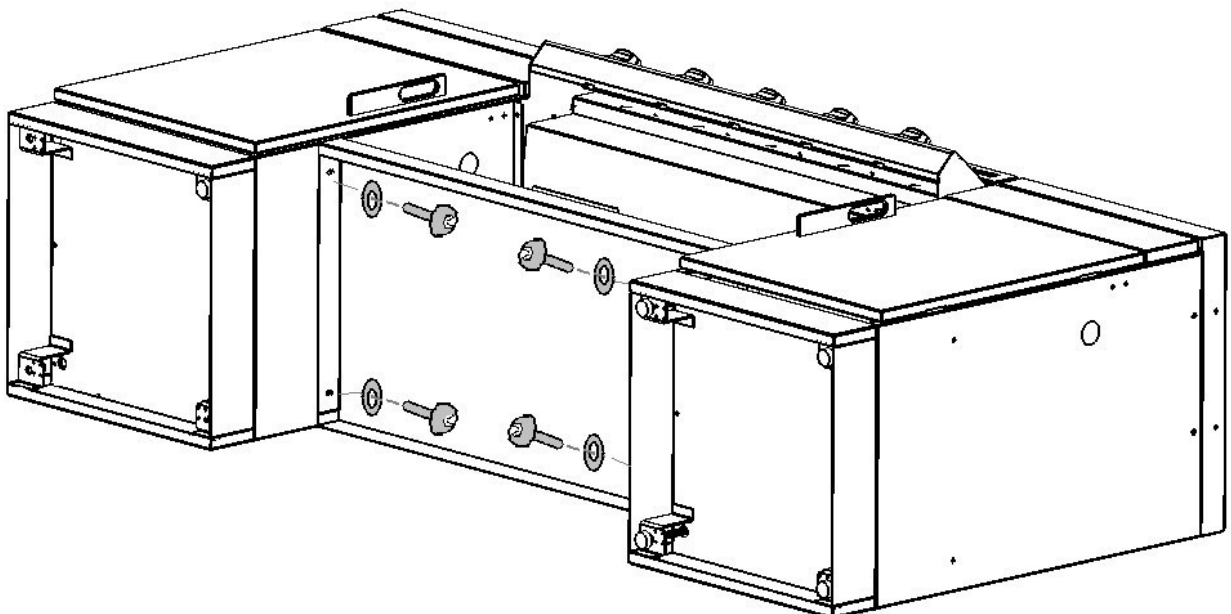

4. Schritt

4 x „C“

	Montieren Sie die Frontschutzblende. Jetzt können Sie die Haube, die Brenner, die Verdampfer, die Grillroste und die Bratplatten wieder einbauen.

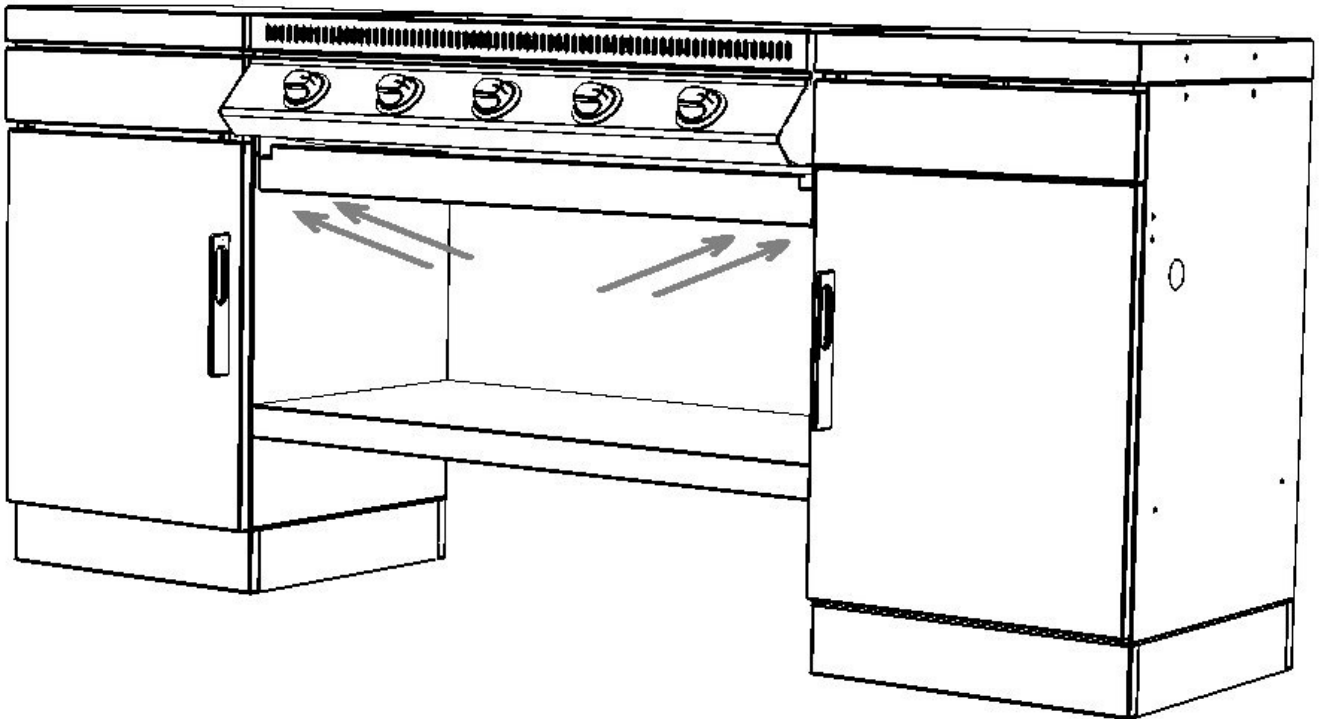

⚠ Wie Sie den Grill zusammenbauen und die Gasanschlüsse vornehmen, erfahren Sie in der Montage- und Betriebsanleitung des **Grills**.

Türgriff

	Die Griffe der Schranktüren sollten in den unteren und mittleren Löchern befestigt werden.

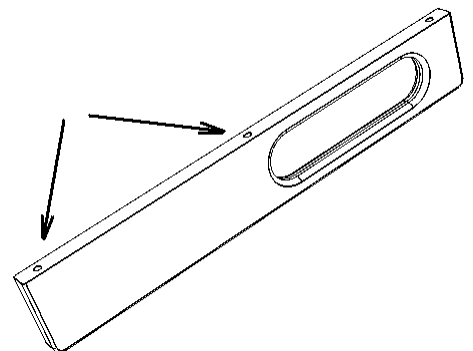

So setzen Sie eine Tür an die andere Seite um

Die Türen können auf der linken oder rechten Seite angebracht werden, was sich auch wieder umkehren lässt.

Um eine Tür auf der anderen Seite zu montieren, gehen Sie folgendermaßen vor:

1. Entfernen Sie die Tür, indem Sie sie vom Scharnierbolzen heben.
2. Bauen Sie die Scharnierblöcke von der Seitenwand ab, drehen Sie sie auf den Kopf und montieren Sie sie dann wieder an der gegenüberliegenden Seitenwand.
3. Entfernen Sie die 2 Scharnierblöcke aus der Tür und bringen Sie diese umgekehrt auf der anderen Türseite an.
4. Lösen Sie den Griff, drehen Sie ihn um und befestigen Sie ihn wieder.
5. Stellen Sie die Tür auf den Kopf und lassen Sie die Tür in die Scharniere an der anderen Seitenwand greifen.

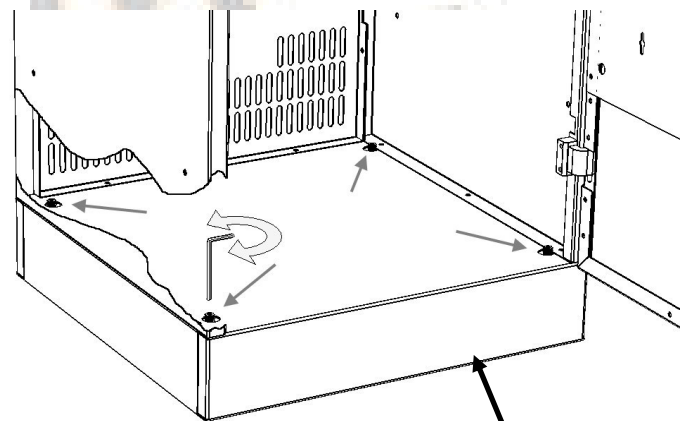
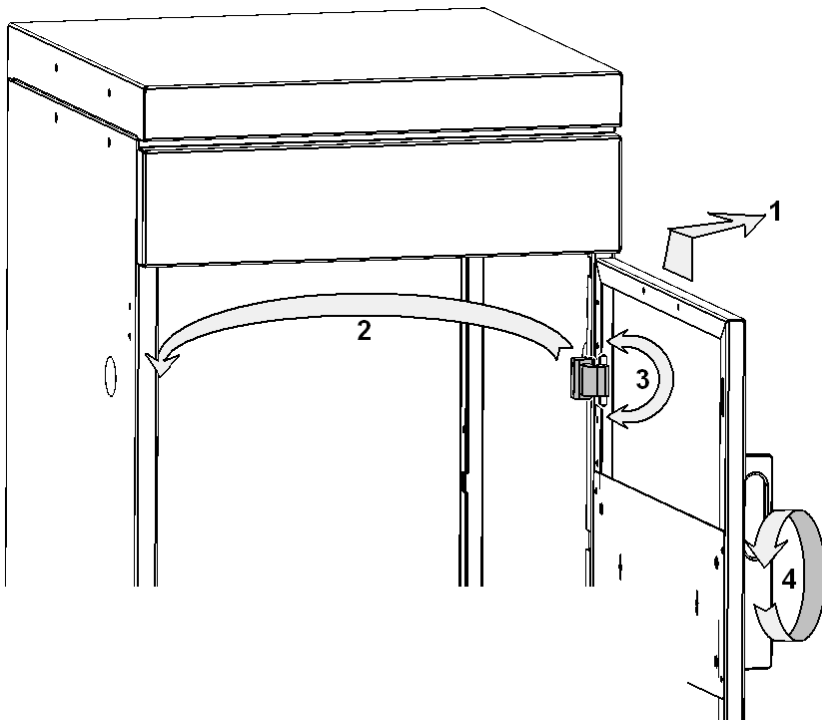

- Die Löcher am äußersten Rand der Platten können mit den beiliegenden Stopfen „G“, „H“ und „I“ verdeckt werden.
- Jeder Schrank ist mit 4 verstellbaren Beinen versehen. Die Outdoor-Küche lässt sich durch Verstellen der Beine nach oben oder unten nivellieren. Zu diesem Zweck müssen Sie den beiliegenden Innensechskantschlüssel von innen durch die Löcher in den vier Ecken stecken und drehen.

Weitere Module und Zubehörteile

Falls Sie weitere optional erhältliche Module für den Anbau an Ihre Outdoor-Küche erworben haben, finden Sie nachstehend einige Hinweise zur Montage und Funktion dieser Module.

Schränke

	<p>Bringen Sie jeden hinzuzufügenden Schrank in die korrekte Position, verstellen Sie die Beine, bis der Schrank mit der Outdoor-Küche auf einer Höhe ist, und befestigen Sie ihn dann mit den 4 beiliegenden Schrauben am benachbarten Schrank.</p> <p>In Position 1 (siehe unten), je 2 Schrauben, Unterlegscheiben und Muttern. In Position 2 (siehe unten), 2 Spezialschrauben: Stecken Sie die Schrauben durch beide Schränke und ziehen Sie sie fest.</p>

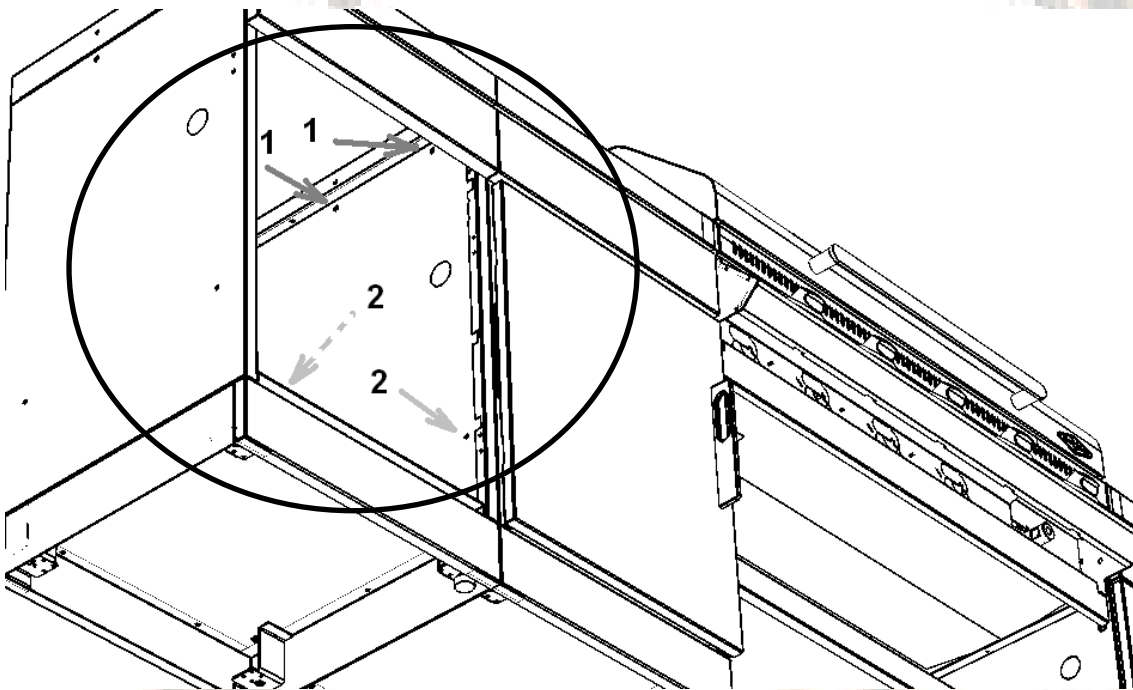

Spültischmodul

	<p>Das Spültischmodul wird mit Wasserhahn und Schlauch für den Abfluss des Spülbeckens geliefert. Der Wasserhahn muss in das Loch in der Tischplatte eingesetzt und festgezogen werden. Der Kunde trägt die Verantwortung für sämtliche Wasserarmaturen und -anschlüsse.</p>

Schubladenmodul

	<p>Zur Befestigung des Schubladenmoduls an der Outdoor-Küche muss die Schublade vollständig ausgebaut werden, um Zugang zu den Löchern zu erhalten, durch die die Schrauben gesteckt werden müssen. Ziehen Sie hierzu einfach die Schublade vollständig heraus.</p>

Seitenbrennermodul

Der Seitenbrenner muss an die Gasversorgung angeschlossen werden. BeefEater empfiehlt, den Seitenbrenner möglichst nah am Grill zu positionieren und für den Anschluss niemals einen mehr als 1,5 m langen Schlauch zu verwenden.

Der Druckminderer wird an den Einlass „A“ am Grill (siehe unten) angeschlossen. Der Seitenbrenner wird an den Einlass „B“ (siehe unten) angeschlossen. Entfernen Sie die Kappe und schließen Sie den Schlauch des Seitenbrenners an. Nach der Herstellung der Gasanschlüsse muss unbedingt eine Dichtheitsprüfung durchgeführt werden.

Die korrekte Vorgehensweise bei der Dichtheitsprüfung entnehmen Sie der Betriebsanleitung des Grills (S. 4).

Stellen Sie sicher, dass jede Stelle, an der der Schlauch mit Metall in Berührung kommen würde, von einer Gummitülle bedeckt ist. Das ist äußerst wichtig!

Anschluss an den Seitenbrenner

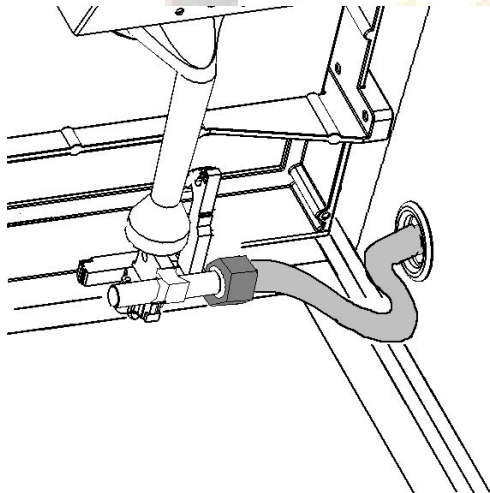

Anschluss an den Auslass „B“ am Grill

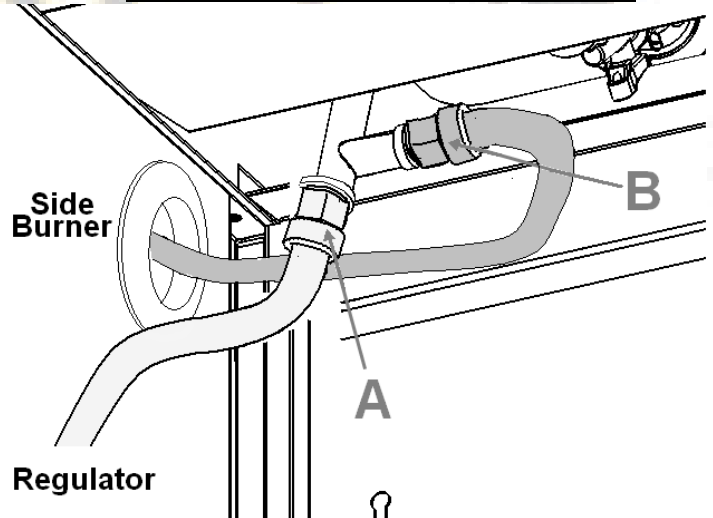

Regale

	Falls Sie an den Seiten Ihrer Outdoor-Küche Regale anbringen möchten, werden diese von innen mit 4 Schrauben an den äußersten Schränken befestigt. Hierzu sind keine Muttern erforderlich.

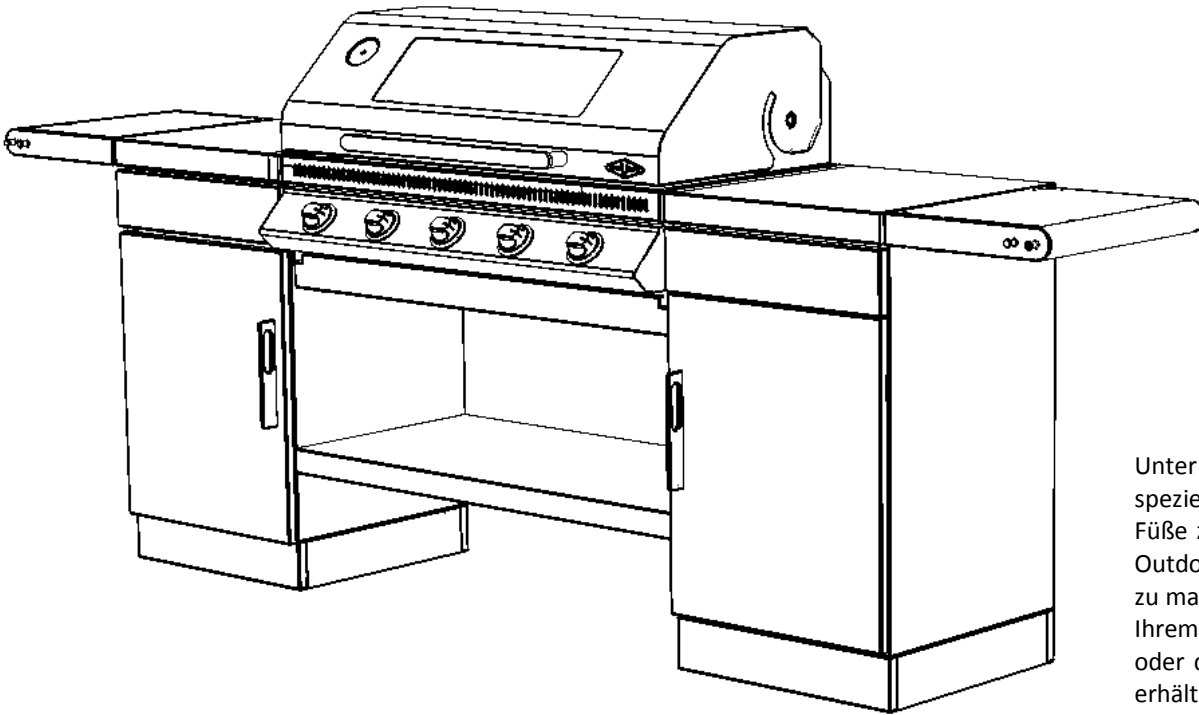

Unter Umständen gibt es spezielle Rollen, um die FüÙe zu ersetzen und die Outdoor-Küche fahrbar zu machen. Diese sind bei Ihrem BeefEater-Händler oder direkt bei BeefEater erhältlich.

Garantie

Die auf Seite 11 der Montage- und Betriebsanleitung des Grills beschriebenen Garantiebedingungen gelten auch für diese Outdoor-Küche. Auf sämtliche Teile und die Verarbeitung dieser Outdoor-Küche wird eine Garantie von 1 Jahr ab Kaufdatum gewährt.

Technische Daten



Hinweis: Es ist unzulässig, dieses Gerät oder Teile des Geräts zu modifizieren. Jegliche Abweichung von den Werkseinstellungen könnte sich als Sicherheitsrisiko erweisen.

Verteilereinlass/Gewinde am Seitenbrenner: SAE Flare Fitting mit 3/8"-Außengewinde.
Eingangsenergie (Seitenbrenner). 15 MJ
Düsengrößen: Flüssiggas – 1,05 mm, Erdgas – 1,7 mm

Für Ihre Unterlagen:

Modellnummer:

Kaufdatum:

Kaufort:

Seriennummer: _____

Ersatzteile (Basisschrank):

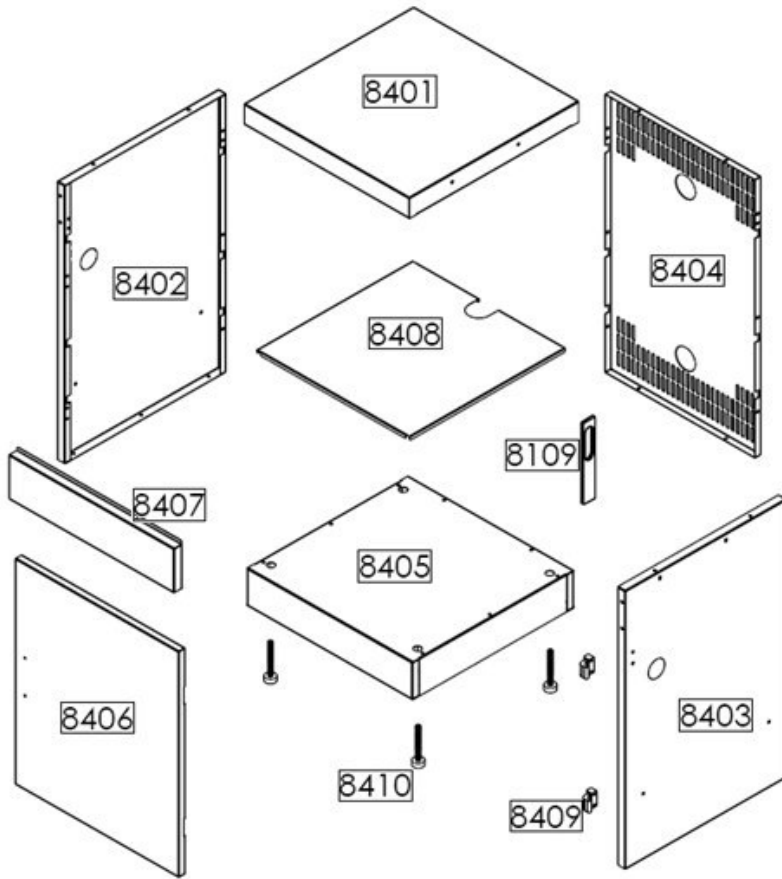

Index	Part No	Description
8109	DIS2840	Door handle
8401	DIS2826	Bench top - Basic
8402	DIS2815	Side panel LH
8403	DIS2816	Side panel RH
8404	DIS2817	rear panel
8405	DIS2824	Base panel
8406	DIS2825	Door comp. (incl hinge brkt)
8407	DIS2818	Front panel (SS only)
8408	DIS2825	Inner shelf
8409	DIS2854	Hinge Block - ODK
8410	DIS2841	Adjustable feet
8411	--	Magnet ODK
8412	--	Bolt pack Basic
8413	--	Instructions - ODK

* for parts to match stainless steel module, place suffix 'S' at the end of part number, or suffix 'P' for Painted parts.

Die Bilder in dieser Anleitung dienen nur zur Veranschaulichung. BeefEater möchte Sie darauf hinweisen, dass im Zuge der ständigen Verbesserungen jederzeit ohne Vorankündigung Veränderungen an der Konstruktion, dem Material, den technischen Daten und der Produktkonfiguration vorgenommen werden können.

1100_ODK_Inst_AU_V0