

ACHTUNG: Sie müssen die mit dem Grill gelieferte Installations- und Bedienungsanleitung lesen.

1-Sicherheit

INSTALLATEUR: Lesen Sie sich diese Anweisungen gemeinsam mit dem Kunden durch. **KUNDE:** Bewahren Sie sie für die Zukunft auf.

ACHTUNG: WENN DIESES GERÄT INSTALLIEREN UND BETRIEBEN, MÜSSEN ALLE ANWEISUNGEN UND WARNHINWEISE IN IHREM BEDIENUNGSANLEITUNG BEREITGESTELLT WERDEN. FEHLER ZU TUN, KANN IN EINEM FEUER ODER EXPLOSION ZU VERMEIDEN WERDEN SCHÄDEN, KÖRPERVERLETZUNG ODER TOD.

Dieser Grill muss in Übereinstimmung mit allen anwendbaren örtlichen, nationalen und internationalen Vorschriften und Verordnungen installiert werden.

Das Gerät und sein zugehöriger Gashahn müssen geschlossen und von der Gasleitung getrennt werden, wenn die Druckprüfung des Systems einen Druck von mehr als 20 mbar (½ psig) ergibt.

Dieses Gerät muss während einer Druckprüfung des Gasversorgungssystems bei Drücken bis einschließlich 20 mbar (½ psig) durch einen von Hand zu bedienenden Gashahn von der Gasleitung getrennt werden.

Dieser Grill ist nur für die Benutzung im Freien gedacht. Benutzen Sie diesen Grill NICHT in einem Gebäude, einer Garage oder einem geschlossenen Raum (Siehe nachfolgenden Abschnitt). Benutzen Sie diesen Grill NICHT in oder auf einem Freizeitfahrzeug oder Boot.

Zwischen der Arbeitsplatte und der Überdachung ist ein Zwischenraum von 1,5 m erforderlich. Im Falle, dass der Grill unter einer brennbaren Überdachung aufgestellt wird, muss oberhalb der Kochfläche eine Abzugshaube montiert werden. Die Abzugshaube schützt die brennbare Überdachung. **Benutzen Sie dieses Gerät NICHT unter einer ungeschützten brennbaren Überdachung.** Im Falle, dass der Grill unter einer nicht brennbaren Überdachung aufgestellt wird, wird eine Abzugshaube dringend empfohlen. **Wenn eine Abzugshaube verwendet wird:** muss der Bereich über der Kochfläche des Grills mit einer Abzugshaube abgedeckt werden, die größer als die Kochfläche des Grills ist und als geeignetes Freiluftgerät mindestens 34 m³/min (Kubikmeter pro Minute) absaugt.

Die Installation muss von einem qualifizierten Fachmann durchgeführt werden.

2-Auspacken

Packen Sie den Grill vorsichtig aus und entfernen Sie alle Verpackungsmaterialien und Schutzfolien (einschließlich der klaren Folie auf der Tropfschale). Vergewissern Sie sich, dass alle Teile unbeschädigt sind. Nehmen Sie hierzu die Teileliste in der Bedienungsanleitung zu Hilfe. Nehmen Sie die in Schaumstoff verpackten Teile aus dem Grill. (Siehe Abb. 2-1.)

Beachten Sie die Teileliste in der Bedienungsanleitung. Falls Teile fehlen oder beschädigt sind, wenden Sie sich noch vor Installationsbeginn sofort an Ihren Fire Magic-Fachhändler.

Wichtig: Die 2 Transportschrauben müssen vor dem Anheben des Gerätes von der Holzpalette entfernt werden. Die Schraube, die sich auf der linken unteren Seite des Geräts befindet, ist nach dem Öffnen der Tür zugänglich. Die Schraube, die sich auf der rechten unteren Seite des Geräts befindet, ist nach dem Herausziehen der unteren Schublade zugänglich.

Um eine Schublade herauszunehmen, ziehen Sie sie ganz heraus. Entriegeln Sie die Schublade von den Führungsschienen, indem Sie den schwarzen Hebel auf der rechten Seite nach unten und auf der linken Seite nach oben drücken.



Abb. 2-1

3-Installation

Standort

Stellen Sie den Grill auf einer ebenen Fläche auf. Weitere Informationen finden Sie im Abschnitt VORAUSSETZUNGEN FÜR DIE INSTALLATION Ihres Grillhandbuches.

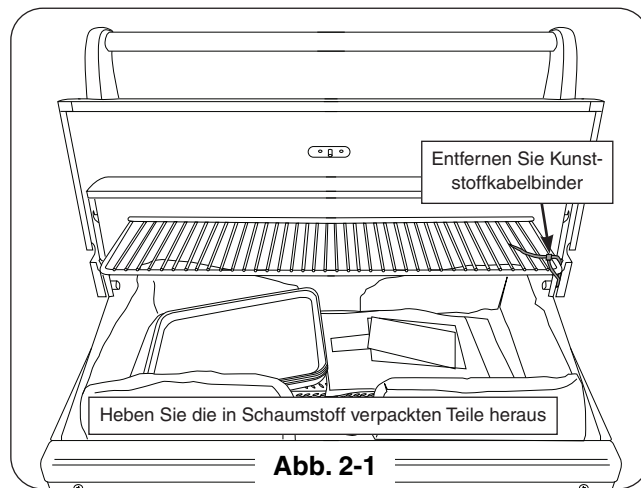
ACHTUNG: Wenn der Wind in oder über die hintere Ofendeckelöffnung (Abb. 3-2) bläst, kann eine schlechte Leistung und/oder gefährliche Überhitzung auftreten. Richten Sie den Grill so aus, dass der vorherrschende Wind in Richtung der Vorderseite des Grills weht (Abb. 3-1).

ACHTUNG: Um eine gefährliche Überhitzung zu vermeiden, muss die Rückseite des Geräts einen Mindestabstand von 10,2 cm von einer nicht brennbaren Wand haben.



AN DIE GASVERSORGUNG ANSCHLIESSEN

Diese Kurzanleitung geht von einem **englischen Gasanschluss** aus.

Hinweis: Dieser Abschnitt gewährt lediglich einen Überblick über die Ausführung der Installation zur Gasversorgung. Umfangreiche Informationen zur Grillinstallation finden Sie im Grillhandbuch.

1. Bei Flüssiggasinstallationen;

Befestigen Sie den Gasreglerschlauch an den Gasleitungsadapter (siehe Abb. 3-3).

Bei Erdgasinstallationen;

Bevestig de slangpilaaradapter op de gasleidingadapter. Drücken Sie danach den Gasversorgungsschlauch ganz in den Schlauchtüllenadapter, wobei Sie sicherstellen müssen, dass der Klemmring fest darauf sitzt. (Klemmring und Schlauch sind nicht im Lieferumfang enthalten). Siehe Abb. 3-3.

2. Stellen Sie alle Brennerregelknöpfe auf die Position **OFF (•)**. Öffnen Sie den Gashahn der Gasversorgung. Überprüfen Sie danach sorgfältig *alle* Gasanschlüsse mit einer Bürste und Seifenwasser (50:50) vor dem Anzünden auf Dichtheit. **VERWENDEN SIE NIEMALS EIN STREICHHOLZ ODER OFFENE FLAMME FÜR DIE DICHTIGKEITSPRÜFUNG.**

Der korrekte Grillluftstrom muss, wie in Abb. 3-4 dargestellt, sichergestellt sein.



Abb. 3-3



4-Grill aufbauen

Checkliste Lage der Teile

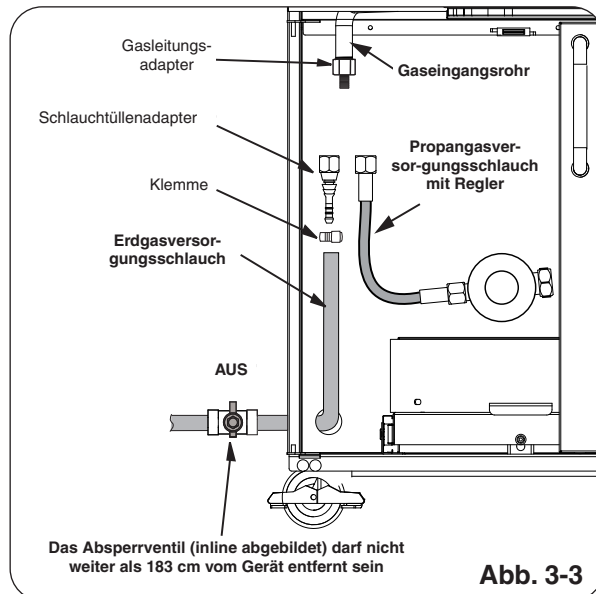
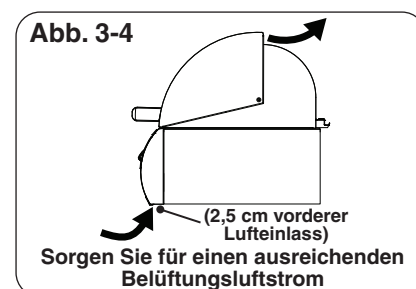
Legen Sie folgende Teile entsprechend ihrer Position und Ausrichtung ein, siehe Abb. 4-1:

Geschmacksgitter, Kochgitter, Backburner-Abdeckung, Tropfschale, Fleischsonde (falls zutreffend), Holzkohle- / Raucherkorb, und gegebenenfalls Regal- / Seitenbrenner.

Lassen Sie vorinstallierte E-Brenner an Ort und Stelle, um die richtige Ausrichtung zu gewährleisten.

Geschmacksgitter

Die kurzen Gitter passen über die äußeren Brenner und die hohen Gitter über die inneren Brenner. Richten Sie die Ausschnitte an den Gittern an den Lichtröhren aus und platzieren Sie die Gitter auf den vorderen und hinteren Gitterstützen.

Kochgitter

Platzieren Sie die Kochgitter mit dem Gitterheber.

Abdeckung hinterer Brenner

Haken Sie die Backburner-Abdeckung (en) über die Oberseite der Backburner-Abdeckung (en), um sie zu schützen, wenn sie nicht verwendet wird. Entfernen Sie vor dem Gebrauch die Abdeckung (en).

Tropfschale(n)

Legen Sie einen Liner in die Tropfschale(n) und setzen Sie ihn in die untere Vorderseite der Bedienfeldöffnung(en) ein.

Fleischsonde (falls vorhanden)

Schließen Sie die Fleischsonde an die rechte Seite des Bedienfelds an, um die Temperatur am digitalen Thermometer (falls vorhanden) abzulesen.

Holzkohle-/Raucherofenkorb

Der Korb wird direkt über einem Hauptbrenner benutzt. Beachten Sie für die vollständige Installation und den Betrieb die Bedienungsanleitung.

Rost/Seitenbrenner (Sofern damit ausgestattet)

Richten Sie die vier (4) Löcher im Rost mit den vier (4) Löchern an der Seite des Wagens aus, während Sie die Brenner-Venturi mit der Öffnung ausrichten und sie einrasten lassen (Abb. 4-2). Stecken Sie die vier (4) Schrauben (mitgeliefert) in die Löcher und ziehen Sie sie fest. Schließen Sie das Zündkabel an der Zündelektrode an (Abb. 4-2). Öffnen Sie den Seitenbrennerdeckel, setzen Sie die Kappe auf den Brenner und legen Sie den Rost ein.

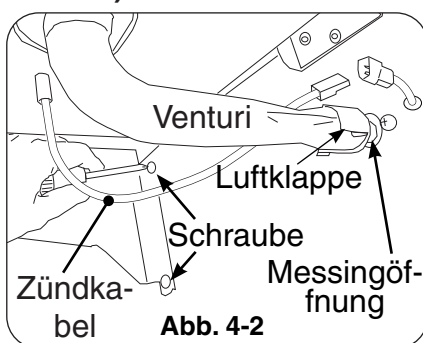

WICHTIG: Ausführliche Informationen zur Installation finden Sie in der Bedienungsanleitung Ihres Grills.

Rost-/Räucherofendeckelheber

Abb. 4-1

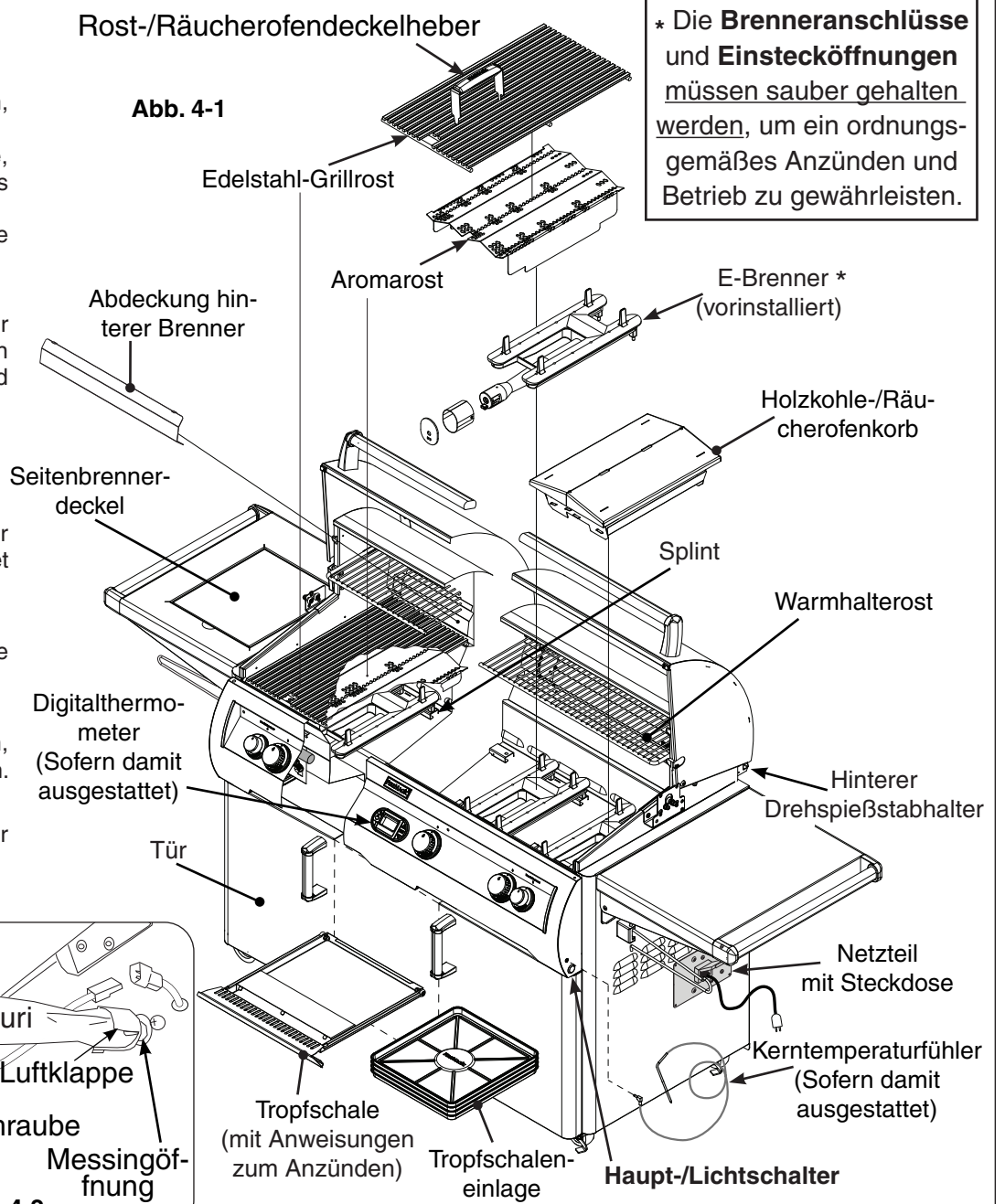

* Die Brenneranschlüsse und Einstecköffnungen müssen sauber gehalten werden, um ein ordnungsgemäßes Anzünden und Betrieb zu gewährleisten.

Ersatzteile können bei Ihrem Fire Magic-Fachhändler bestellt werden.



Abb. 5-1 Brennerregelknopf

Für Ihren Komfort und Ihre Sicherheit, wenn der Regelknopf sich in der Position EIN befindet, ändert sich die Gasflussanzeige von blau auf rot. (Rot bedeutet Gasstrom.) Siehe Abb. 5-1.

WENN DIESES GASGERÄT BETRIEBEN WIRD, MÜSSEN ALLE HINWEISE UND WARNUNGEN BEACHTET WERDEN. ANDERNFALLS KANN ES ZU EINEM BRAND ODER EINER EXPLOSION KOMMEN, DIE SCHWERE VERLETZUNGEN ODER GAR DEN TOD ZUR FOLGE HABEN KANN.

‡ HAUPTSCHALTER (Modelle mit Digitalthermometer)

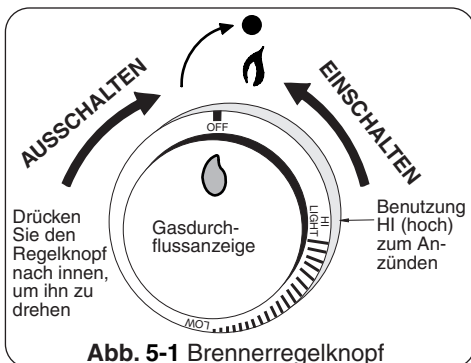
Der Hauptschalter (Abb. 5-2) ist ein Drucktaster und steuert die gesamte Beleuchtung, die Zündvorrichtungen und das Thermometer. Er ermöglicht es, den Strom für die Sicherheit und den Komfort ein- oder auszuschalten. Der Schalter muss vor jedem Gebrauch des Grills eingeschaltet und nach Gebrauch wieder ausgeschaltet werden.

LICHTSCHALTER (analoge Modelle)

Der Lichtschalter (Abb. 5-2) wird mit einem Taster betrieben und befindet sich auf der rechten Seite des Bedienfeldes. Er steuert die Stromzufuhr zu allen Leuchten.

5-Test

Hinweis: Dieses Gerät muss für das elektronische Anzünden an eine 230 VAC-Stromversorgung angeschlossen werden.

- Öffnen Sie den/deckel oder nehmen Sie die Abdeckung(en) vom anzuzündenden Brenner ab.
- Drehen Sie alle Gasregelknöpfe auf die Position AUS.
- Öffnen Sie den Gashahn an der Quelle und, wenn damit ausgestattet, drücken Sie den Hauptschalter.

Hinweis: ÖFFNEN SIE NIEMALS mehr als einen Gashahn gleichzeitig für das elektronische Anzünden oder Anzünden von Hand.

- Drücken Sie den gewünschten Steuerknopf **5 Sekunden** lang. Stellen Sie sicher, dass der Zünder leuchtet (innerhalb der Beleuchtungsröhre), und drücken Sie dann den Drehknopf gegen den Uhrzeigersinn in die Position **HI ANZÜNDEN**. Lassen Sie, sobald der Brenner brennt, den Knopf los.

ACHTUNG: Wenn ein Brenner nicht innerhalb von fünf (5) Sekunden nach dem Drehen des Regelknopfes zündet, drücken Sie ihn nieder und drehen Sie ihn auf die Position AUS. WARTEN SIE FÜNF (5) MINUTEN, bevor Sie Schritt 4 wiederholen. Bei Gasgeruch befolgen Sie die Anweisungen auf der Titelseite dieses Grillhandbuchs. Wenn der Brenner nach mehreren Versuchen immer noch nicht zündet, beachten Sie die Anweisungen im Grillhandbuch zum Anzünden von Hand.

- Wiederholen Sie Schritt 4 zum Anzünden von jedem zusätzlichen Brenner.



Abb. 5-2

6-Sicherheit bei Propangas

Gasflaschen

WICHTIG: LESEN UND BEFOLGEN SIE ALLE WARNHINWEISE, DIE IHNEN MIT DER PROPANGASFLASCHE ZUR VERFÜGUNG GESTELLT WERDEN.

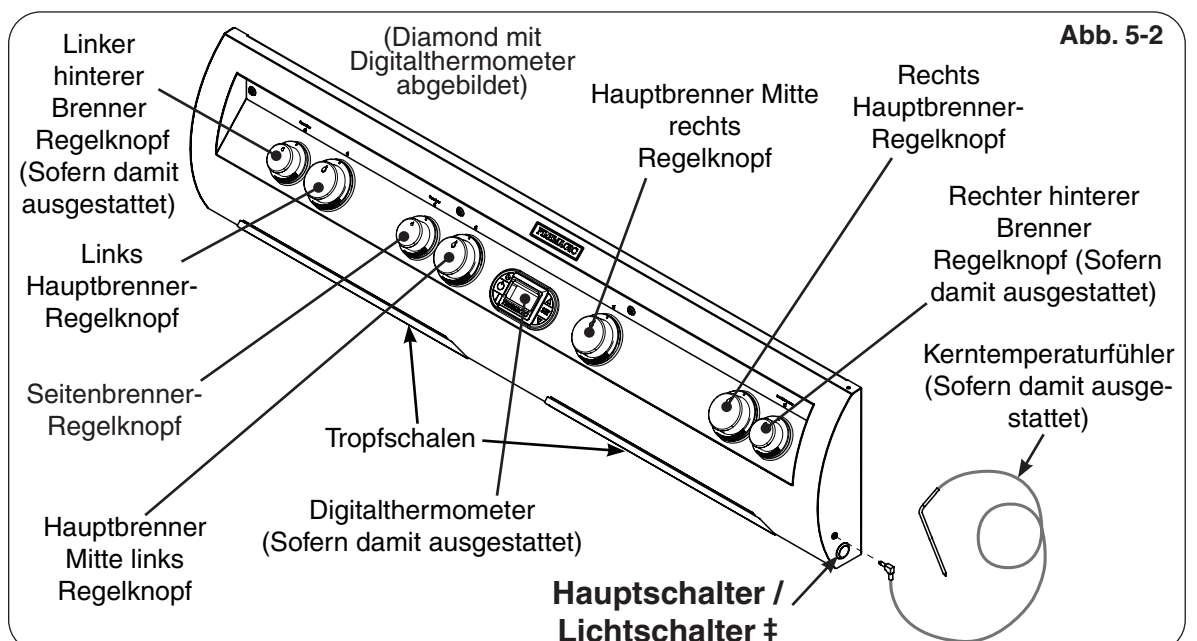
LESEN SIE SICH ALLE SICHERHEITSHINWEISE UND WARNUNGEN ZUR VERWENDUNG VON PROPANGAS IN IHREM GRILLHANDBUCH DURCH.